

PT | I SVE JE VEĆ ČISTO.

Svestrana perilica. Savršeno ispiranje. Vrlo brza. Učinkovita, protočna perilica posuđa. Idealna za puno posuđa.



Perilica za savršenu čistoću i higijenu.
Prilagođena oprema točno za tu svrhu
Specijalno razvijena kemijska sredstva.
Pružanje stručnih savjeta. Ponude za
edukaciju radnog osoblja. Potpora
servisa. Sve to pruža Winterhalter.



VELIKA BRZINA PRANJA

Pranje perilicom PT serije omogućuje uštedu vremena: poklopac gore, košara van, nova košara unutra, poklopac dolje. I dok perilica obavlja svoj posao, očišćeno se posuđe već može spremiti, a sljedeća košara napuniti.

ZA SAVRŠENE REZULTATE PRANJA

Perilica PT serije puna je tehničkih inovacija: zahvaljujući broju promišljenih detalja, sustav pranja postao je iznimno snažan. Također omogućuje prvorazrednu čistoću i higijenu.

JEDNOSTAVNO RUKOVANJE

Zaslon osjetljiv na dodir sa samoobjašnjavajućim piktogramima. Upravljanje perilicom jednom tipkom. Vođeni program samočišćenja. I ovo odlikuje seriju PT: ugodno, jednostavno i intuitivno rukovanje.



RAD, KAO NA TRACI.

Najužurbaniji dio dana u kuhinji. U središtu zbivanja je Winterhalterova perilica serije PT. Na ulaznom se stolu pune košare s onečišćenim posuđem. Pokreće se ciklus pranja. Na drugoj strani vadi se higijenski čisto posuđe. Bez ikakvih zastoja. Sve je optimalno međusobno usklađeno, sve funkcionira kao podmazano. Savršen proces pranja. Upravo to omogućuje PT serija: njena inovativna tehnologija razvijena je za najveće zahtjeve i podešena za maksimalnu ekonomičnost. Svestrana perilica za najraznovrsnije posuđe. Brza, štedljiva i učinkovita.

RJEŠENJE PO MJERI

Savršeno prilagođena vašim prostorima i vašem posuđu: Serija PT dostupna je u veličinama M, L i XL. A vi možete izabrati između četiri raznovrsnih varijanti: perilice posuđa, perilice čaša, perilice za bistroe ili perilice za pranje i poliranje pribora za jelo. Sadrže do tri standardna programa kao i dodatne mogućnosti podešavanja.

ŠTEDLJIVA I EKONOMIČNA

Pametno korištenje upotrijebljene energije. Mala potrošnja vode. Besprijekorni rezultati pranja. Sustav pranja serije PT pokazuje da je moguće kombinirati najviše zahtjeve za rezultat pranja i maksimalnu ekonomičnost.



Pregled dodatnih karakteristika perilica PT serije
pronaći ćete na našoj internet stranici:

>> www.winterhalter.hr/pt



VARIJABILNA PRILAGODBA TLAKA PRANJA

Sve perilice serije PT serijski je opremljena regulacijom tlaka vode: »VarioPower« precizno prilagođava tlak pranja odgovarajućem posuđu i stupnju onečišćenja. Dok se fine čaše ili osjetljive zdjelice peru pri manjem tlaku vode, veliko se posuđe pere pri većem tlaku. Na taj način pouzdano nestaju nečistoće – a posuđem se manipulira posebno pažljivo.

FILTRACIJA PUNOG MLAZA

Što je voda za pranje čišća, to je bolji rezultat pranja. Iz tog razloga je serija PT opremljena filtracijom punog mlaza. Poklopac spremnika u razini 1 odvodi cijelu vodu u cilindar sita. Tamo se u razini 2 najprije uklanjaju grube, a potom fine čestice prljavštine. Potom sustav Mediamat u razini 3 filtrira i najfinije čestice poput taloga kave. A u razini 4 djeluje filter usisa pumpe i štiti pumpu od mehaničkih oštećenja. Tako voda za pranje neprekidno ostaje čista.

OPORAVAK TOPLINE PUTEM OTPADNE VODE

U standardnu opremu serije PT ubraja se oporavak topline putem otpadne vode »EnergyLight«: izmjenjivač topline koristi energiju otpadne vode za zagrijavanje hladne dovodne vode. Prednost: ušteda resursa, a troškovi energenata smanjuju se do 10 % po ciklusu pranja.

OPORAVAK TOPLINE PUTEM ISPUŠNOG ZRAKA

Ova se opcija vrlo brzo isplatila: za razliku od serijski integriranog sustava oporavka topline putem otpadne vode »EnergyLight«, sustav »EnergyPlus« uz snažniji izmjenjivač topline iz otpadne vode dodatno koristi izmjenjivač topline iz ispušnog zraka. On koristi energiju tople vodene pare za prethodno zagrijavanje hladne dovodne vode. Prednost: po ciklusu pranja štedi se do 20 % radnih troškova. A prilikom otvaranja perilice gotovo više i ne izlazi topla i vlažna vodena para.

TOPLINSKA PUMPA

Uz oba sustava za oporavak topline putem otpadne vode i oporavak topline putem ispušnog zraka, nudi se i opcija toplinske pumpe »ClimatePlus«* za perilice veličine M i L serije PT: ona ne koristi samo toplinsku energiju u unutrašnjosti perilice kako bi zagrijala vodu spremnika i vodu za ispiranje, nego i energiju zraka iz prostorije. Time se dodatno smanjuju radni troškovi za do 50 %, smanjuje se udio vlage u zraku, a zahvaljujući klimatizacijskom učinku, osigurava se osjetno ugodnija klima u kuhinji.

POGONSKI SUSTAV ISPIRANJA

Iskoristite sve potencijale uštede: kao mogućnost serije PT, nude se perilice s pogonskim sustavom ispiranja. U usporedbi s uobičajenim sustavima, pogon je vođen malim elektromotorom. Količina vode za ispiranje se na taj način smanjuje za do 17 %. U skladu s tim smanjujete i svoje radne troškove.

* Fluorirani staklenički plinovi sadržani u hermetički zatvorenom sustavu; rashladno sredstvo R134a, 0,75 kg, 1,07 t ekvivalenta CO₂ staklenički potencijal 1430.

»Pere brzo i besprijekorno čisto, potpuno je pouzdana i štiti posuđe. Tako PT serija pruža ono što si priželjkuje svaki šef kuhinje: Ne moram više razmišljati o pranju! I mogu se usredotočiti na ono bitno: pripremu jela.«

Ollie Dabbous, GLAVNI ŠEF I JEDAN OD OSNIVAČA RESTORANA HIDE |
PICCADILLY, LONDON





Čistoća i higijena. Svaki naš pojedinačni proizvod daje svoj doprinos. Kad su sinkronizirani, rezultat pranja je savršen. Dobro došli u cjelokupni sustav proizvođača Winterhalter!

KOŠARE ZA PRANJE

One su rađene po mjeri, za čaše, posuđe i pribor za jelo. Svojim se funkcionalnim dizajnom točno prilagođavaju određenom posuđu, štite ga i sprječavaju oštećenja. Na taj način osiguravaju idealnu cirkulaciju vode i zraka te brzo sušenje. Naravno, pojednostavljuju rukovanje kao i transport posuđa.

Košare za pranje imaju odlučujući utjecaj na kvalitetu rezultata pranja i visinu radnih troškova. Rado ćemo vas savjetovati pri odabiru optimalne košare za vaše potrebe. Kako biste na kraju dobili najbolje rješenje.



KEMIJSKA SREDSTVA ZA PRANJE

Većinom su u sjeni perilice. Često su podcijenjena. No odlučujući utjecaj na rezultat pranja imaju kemijska sredstva za pranje. Zbog ovoga su izuzetno važan dio u cjelokupnom sustavu proizvođača Winterhalter.

Zato smo u našem sjedištu u Meckenbeurenu izgradili odjel za ispitivanje s vlastitim laboratorijem. Tamo razvijamo i testiramo recepture za izuzetno učinkovit asortiman sredstava za pranje i higijenu. Oni su točno razvijeni za različito posuđe i vrste zaprljanja, ekonomični su i u okviru asortimana savršeno međusobno usklađeni. Tako se međusobno nadopunjuju i zajedničkim djelovanjem daju briljantan rezultat pranja.



PRIPREMA VODE

Naslage. Sluzi. Mrlje. Oni su »mali pozdrav iz kuhinje« i prirodni neprijatelji svakog ugostitelja. Jer su znak loše kvalitete pranja. Jer kamenac utječe na efikasnost sredstava za pranje i sredstava za ispiranje te dugotrajno šteti perilici. Problem je sastav vode – rješenje je profesionalna priprema vode.

Uz uređaje za omekšavanje, djelomičnu i potpunu demineralizaciju, za najveće zahtjeve nudi se premium rješenje AT Excellence-M: vanjski uređaj za obrnutu osmozu posebno je prilagođen za velike količine posuđa u seriji PT te uklanja čak 98 % svih sastojaka otopljenih u vodi. Osmozna voda bez kamenca i soli štiti perilicu te sprječava svaki nastanak naslaga na čašama, posuđu i priboru za jelo. Rezultat: briljantni rezultati pranja izravno iz perilice – bez ikakvog naknadnog ručnog poliranja.



PRUŽANJE SAVJETA I PLANIRANJE

Winterhalter je stručnjak za profesionalne sustave pranja posuđa. Poznate su nam najrazličitije kuhinje u cijelom svijetu. Znamo što je važno kod pranja i na što se pri tome mora obratiti pozornost. I: veselimo se što ovo znanje i iskustvo možemo prenijeti našim klijentima.

Cilj: savršeni proces pranja. Velika je prednost serije PT njezina fleksibilnost. Perilica se savršeno prilagođava prostornim uvjetima na licu mjesta i vašim radnim procesima. Koja vam mogućnost postavljanja omogućuje najbolju logistiku? Jesu li ulazni i izlazni stolovi u jednoj liniji ili su radi ograničenog prostora smješteni u kutu? Na kojoj strani treba izvaditi čisto posuđe, to jest, koji je smjer kretanja? Da li je sustav TwinSet s dvije spojene perilice koristan? Ili sustav za oporavak topline? Pomoći ćemo vam da odgovorite na svako od ovih pitanja. Kako biste donijeli prave odluke prilikom ove investicije.

Vaš partner Winterhalter. S timom savjetnika i planera analiziramo individualnu situaciju kod vas na licu mjesta: tlocrte, raspored prostorija, procese. Planiramo vašu očekivanu potrebu i izračunavamo za to potrebnu opremu. Pomažemo vam kod organizacije vašeg pogona za pranje posuđa, optimiziramo logistiku za pranje i provodimo edukacije i obuku za vaše radnike. Jednom riječju: Stojimo vam neograničeno na raspolaganju kad se radi o temi pranja posuđa. Od samog početka. I pritom vas podržavamo da svoj proces pranja osmislite što je moguće profesionalnije i učinkovitije.

Kako vam možemo pomoći? Slobodno se obratite: Tel +385 1 6531-600 ili www.winterhalter.hr

»Mi smo obiteljski ljudi!«

Čvrsto smo s nogama na zemlji. Imamo viziju. Fokusrirani smo na obitelj. Kultura i vrijednosti naše obitelji već više od tri generacije odlikuju tvrtku Winterhalter. Bliskost sa zaposlenicima, klijentima i partnerima. Razmišljanje na duge staze s pogledom na buduće generacije. Osobno preuzimanje odgovornosti – sve navedeno karakteristično je za Winterhalter. Ponosimo se našom obiteljskom tvrtkom. I veselimo se što je svakog dana dodatno razvijamo.



Karl Winterhalter



Jürgen Winterhalter



Ralph Winterhalter

PRVA PERILICA WINTERHALTER



Sve počinje 1947. godine: Karl Winterhalter osniva vlastitu tvrtku u Friedrichshafenu. Započinje prikupljanjem ratnog otpada i iz toga razvija predmete za kućanstvo. Primjerice lonce i štednjake. Nedugo zatim specijalizira se i 1957. godine predstavlja model GS 60: prvu profesionalnu perilicu tvrtke Winterhalter. To je bio početak. Od tada je tvrtka kontinuirano slijedila samo jedan cilj: savršen rezultat pranja u okviru učinkovitog procesa pranja. Ovakvim je cjelovitim razmišljanjem tvrtka Winterhalter uspjela prijeći put od isporučitelja perilica do današnjeg ponuđača cjelokupnog sustava za tehniku pranja.

»Proizvodi, pružanje savjeta, servis – u tvrtki Winterhalter to su tri veličine koje se besprijeckorno isprepliću. Tu je i sigurnost koju nudimo našim klijentima: pravog partnera za svako pitanje o procesu pranja.«

OD PERILICE DO RJEŠENJA ZA PRANJE

Prije je bilo dovoljno da našim klijentima novu perilicu isporučimo ručnim kolicima u kuhinju. Danas je to preraslo u razvijanje individualnog rješenja za pranje koje savršeno odgovara situaciji na licu mjesta i posebnim zahtjevima i željama klijenta. Takvo se rješenje temelji na jasnoj analizi i planiranju. Stječemo uvid u prostorni plan pomoću najmodernijeg CAD 2D i 3D softvera. Za učinkovit proces pranja skrojen po mjeri.



1.700

ZAPOSLENIKA DILJEM SVIJETA

Visok zahtjev za kvalitetom. Marljivost. Radoznalost i ambicioznost. To su geni tipični za zaposlenike tvrtke Winterhalter. Zahvaljujući njima smo se od male njemačke obiteljske tvrtke razvili u globalnog igrača: s 40 podružnica diljem svijeta i prodajnim partnerima u više od 70 zemalja. Ponosimo se onime što smo postigli. Ponosni smo i na svakog našeg zaposlenika koji je dao svoj doprinos tim postignućima. Zato koristimo priliku da ovdje i službeno kažemo »Hvala!«



NAŠA AKADEMIJA ZNANOSTI PRANJA

Gotovo 1000 sudionika godišnje i 250 dana obuke diljem svijeta: u okviru naših programa obuke predajemo svoje znanje i svoje iskustvo iz predmeta »Pranje«. Našim vlastitim zaposlenicima u prodaji, našim prodajnim i servisnim partnerima. Naš cilj: Svaki klijent tvrtke Winterhalter u konkretnoj situaciji treba dobiti stručni savjet i profesionalnu pomoć. Bilo da je riječ o prvom informativnom razgovoru, instalaciji perilice ili terminu za održavanje ili servisiranje.

VLASTITI LABORATORIJ ZA BOLJA SREDSTVA ZA PRANJE

Želimo li se kao stručnjaci za pranje pouzdati u proizvode drugih proizvođača? Odgovor na ovo pitanje glasilo je kratko i jasno »Ne!«. To je bio trenutak nastanka našeg internog laboratorija za ispitivanje: već dugi niz godina razvijamo vlastite recepture za originalna sredstva za pranje tvrtke Winterhalter: od sredstava za pranje preko sredstava za ispiranje do proizvoda za higijenu u kuhinji.

Dobro je znati

Kao stručnjaci za pranje, mi u tvrtki Winterhalter sami sebi postavljamo visoke zahtjeve: Svojim klijentima ne želimo ugoditi samo u njihovoj trenutnoj situaciji. Želimo ih proaktivno pratiti i dugoročno pridobiti za nas. Servis ovdje ima važnu ulogu: naša razgranata mreža osigurava brzu i profesionalnu pomoć na licu mjesta. Diljem svijeta.

Mi i naši servisni partneri tu smo kad god nas trebate. U to se kod tvrtke Winterhalter možete pouzdati u svako doba!



Kakve nam mogućnosti nude nove tehnologije? Kako se mijenja naše društvo i radno okruženje? Koji će trendovi i razvoji biti karakteristični za profesionalno pranje u budućnosti? Sva su ova pitanja za nas jako uzbudljiva. Upravo zato se već danas bavimo time što nas i naše klijente očekuje sutra i prekosutra. Rješenja tih dvojbi pokazujemo našim rješenjima pod nazivom NEXT LEVEL SOLUTIONS. Najnoviji su primjeri tih rješenja CONNECTED WASH i PAY PER WASH.

>> www.connected-wash.com >> www.pay-per-wash.com

»Doviđenja!«

Perilica proizvođača Winterhalter svog vlasnika često prati 15 ili 20 godina. Naši se klijenti moraju samo rijetko baviti temom starih uređaja i upravo zato mi to intenzivnije radimo. Naše perilice izrađujemo modularno da ih se može lako demontirati kada za to dođe vrijeme. Reduciramo raznolikost materijala, pouzdajemo se u standardizirane sirovine i označavamo plastične dijelove za jednostavnije recikliranje. S ovom te s puno drugih mjera perilice tvrtke Winterhalter ostvaruju naročito visoku kvotu recikliranja.



MADE IN GERMANY AND SWITZERLAND

Ta oznaka još uvijek predstavlja i podatak o podrijetlu i oznaku kvalitete: Proizvodi koji se proizvode u Njemačkoj i Švicarskoj u cijelom svijetu su cijenjeni zbog kvalitete i apsolutne sigurnosti. Zbog inženjerskog umijeća, pronalazačkog duha i preciznosti. Winterhalter je najbolji primjer za to: U Meckenbeurenu, Endingenu i Rütthiju razvijamo i stvaramo rješenja za prvoklasnu čistoću i higijenu. Sa svakom pojedinačnom perilicom koja napušta našu tvrtku dajemo ovo obećanje.

PT-M / PT-M EnergyPlus

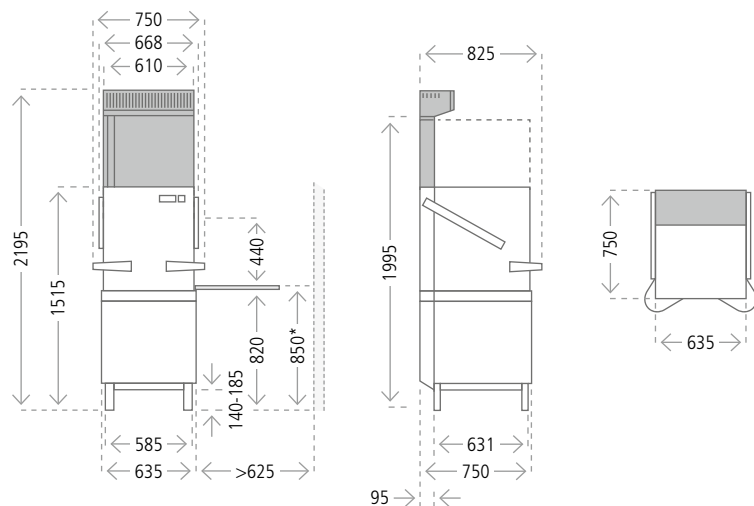

boja sive = samo kod PT EnergyPlus

PT-M ClimatePlus

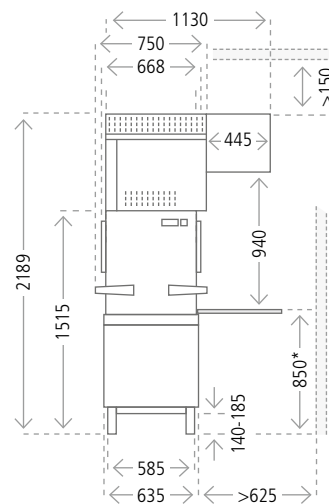

PRIKLJUČNE VRIJEDNOSTI

Napon	Osigurač	Ukupna priključna vrijednost		Zemlje
		Grijanje spremnika 2,5 kW** (Cool: 2 x 2,5 kW**) Grijač bojlera 6,4 kW**	Grijanje spremnika 2,5 kW** Grijač bojlera 10,8 kW**	
380 V, 3N~, 50 Hz / 60 Hz	16 A	7,1 kW	8,3 kW	diljem svijeta
	16 A	7,9 kW (Cool: 8,1 kW)	9,1 kW	
400 V, 3N~, 50 Hz / 60 Hz	25 A	10,2 kW	13,2 kW	
	32 A	Cool: 11,5 kW	14,7 kW	
415 V, 3N~, 50 Hz / 60 Hz	15 A	6,9 kW	9,5 kW	
	16 A / 20 A	8,4 kW (Cool: 8,6 kW)	9,7 kW	
	25 A	10,9 kW	14,2 kW	
230 V, 1N~, 50 Hz / 60 Hz	32 A	6,9 kW	–	
	25 A	5,1 kW	–	
240 V, 1N~, 50 Hz / 60 Hz	32 A	6,8 kW	–	
	40 A	8,4 kW	–	
	50 A	10,9 kW	–	
230 V, 3~, 50 Hz / 60 Hz	25 A	7,8 kW	–	Belgija
	32 A	10,1 kW	–	
200 V, 3~, 50 Hz / 60 Hz	50 A	–	14,5 kW	
	25 A	6,6 kW	7,1 kW	Japan
	32 A	8,0 kW	8,1 kW	

PRIKLJUČNE VRIJEDNOSTI ClimatePlus (PT-M / PT-L)

Napon	Osigurač	Ukupna priključna vrijednost	Zemlje
380 V, 3N~, 50 Hz	16 A	7,1 kW	diljem svijeta
400 V, 3N~, 50 Hz	16 A	7,9 kW	
	25 A / 32 A	10,2 kW	
415 V, 3N~, 50 Hz	15 A	6,9 kW	
	16 A / 20 A	8,4 kW	
230 V, 3~, 50 Hz	25 A	10,9 kW	Belgija
	32 A	7,8 kW	
		10,1 kW	

* Radna visina, opcija 900 mm umjesto 850 mm. Okomite dimenzije se time povećavaju za 50 mm. ** Stvarna snaga varira ovisno o mrežnom naponu.

PT-L / PT-L EnergyPlus

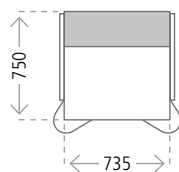
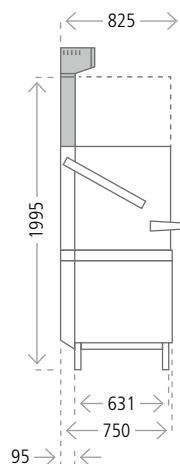
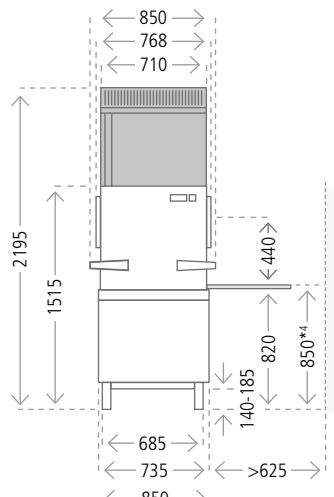

PT-L ClimatePlus

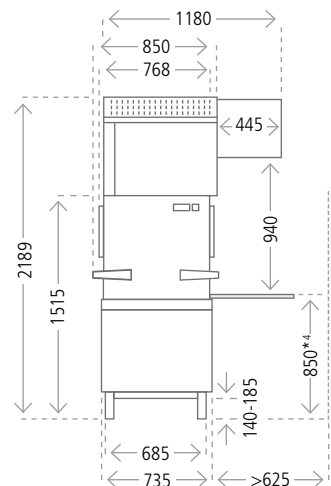

PT-XL / PT-XL EnergyPlus

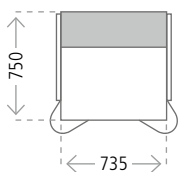
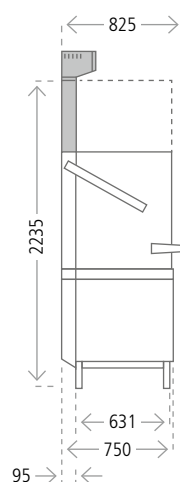
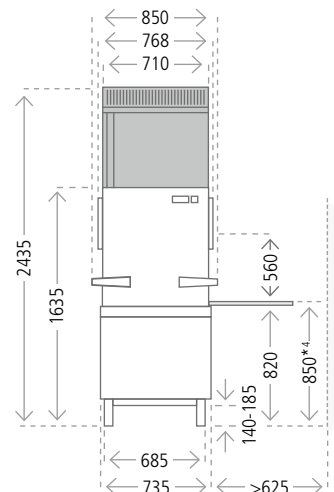

boja sive = samo kod PT EnergyPlus

Opći podaci		PT-M	PT-L	PT-XL
Zapremnina spremnika	l	35	35	35
Dimenzije košare	mm	500 x 500	500 x 500 / 500 x 600	500 x 500 / 500 x 600
Jasna visina uvlačenja	mm	440	440	560
Radna visina	mm	850	850	850
Pumpa pranja	kW	1,0	1,5	1,5
Šum	dB(A)	max. 62	max. 62	max. 62
Zaštita od prskanja		IPX5	IPX5	IPX5
Težina neto / bruto	kg	134 / 159	137 / 165	140 / 171
– EnergyPlus	kg	157 / 185	165 / 196	173 / 207
– ClimatePlus	kg	214 / 256	218 / 263	–
Maks. temperatura dovodne vode	°C		60 (EnergyPlus, ClimatePlus: 20)	
Potreban tlak protoka vode	bar / kPa		1,0 – 6,0 / 100 – 600	
– EnergyPlus + ClimatePlus	bar / kPa		1,5 – 6,0 / 150 – 600	

Specifični podaci		naočale	zemljano posuđe	Bistro	pribor za jelo
Teoretski kapacitet Standard*1	Košare / h	22 / 32 / 48	22 / 32 / 44 HighTemp: 15 / 20 / 25	28 / 32 / 40	11
Teoretski kapacitet kratki program*1	Košare / h	38 / 55 / 77	38 / 55 / 72	49 / 55 / 72	21
Potrošnja vode za ispiranje po ciklusu pranja*2	l	2,4 Cool: 4,0	2,4 HighTemp: 3,8	2,4	4,0
Potrošnja vode za ispiranje po ciklusu pranja pogonski sustav ispiranja	l	2,0 Cool: 3,6	2,0 HighTemp: 3,8	2,0	3,6
Temperatura spremnika	°C	62 Cool: 55	62 HighTemp: 66	62	69
Temperatura ispiranja	°C	65 Cool:*3	85	85	86

*1 Ovisno o uvjetima na mjestu ugradnje (temperaturi vode iz dovoda / električnom priključku) navedene vrijednosti mogu odstupati.*2 Neobvezujući podatak. Stvarna količina vode potrebne za ispiranje može ovisiti o uvjetima na mjestu ugradnje.*3 Ovisno o temperaturi ulaznog voda, prebacuje se na 65 °C. *4 Radna visina, opcija 900 mm umjesto 850 mm. Okomite dimenzije se time povećavaju za 50 mm.



»U ovoj smo vam brošuri predstavili našu PT seriju: njezine proizvodne karakteristike, njezine mogućnosti primjene i ono što je odlikuje. Ali na ovom mjestu dugujemo vam najjači argument: pozitivna iskustva naših zadovoljnih klijenata. Jednostavno se raspitajte kada sljedeći put negdje vidite perilicu iz PT serije. Nema bolje pomoći pri donošenju odluke.«

Jürgen i Ralph Winterhalter